



PREDUZEĆE ZA KONSALTING I INŽENJERING



HOME THEATRE ENGINEERING

***BEOGRAD
2025.***

UVOD

AVC-PRO je već tri decenije vezan za projektovanje i inženjering audio i video sistema za pozorišta, bioskope i multimedijalne sale. Prvi bioskop u Beogradu smo realizovali još 1996. godine sa originalnim DOLBY SR procesorom u okviru sale AKADEMIJA 28. U pitanju je analogni sistem za višekanalnu reprodukciju zvuka u 5.1 formatu koji pored procesora raspolaže sa 5 pojačavača snage i odgovarajućim *screen*, *subwoofer* i *surround* zvučničkim sistemima.



Slika 1 – AKADEMIJA 28 – Prvi DOLBY SR bioskop u Beogradu

U međuvremenu je uz saradnju sa nekoliko domaćih firmi realizovano više manjih bioskopskih sala sa *DOLBY PRO-LOGIC* procesorima ("Scena Masleša", "Roda", "Plava sala" i dr.), a 1999. godine smo učestvovali u projektovanju i realizaciji prvog bioskopa sa digitalnim *DTS* procesorom u beogradskom bioskopu "Kozara". Početkom 2005. godine AVC je realizovao audio sistem za višekanalnu reprodukciju zvuka u bioskopskoj sali Kulturnog centra Beograda (KCB). U okviru ovog sistema po prvi put u Beogradu je predviđena kompletna THX sertifikovana oprema sa *DOLBY Digital* filmskim procesorom. Potom su se smenjivali projekti za Veliku salu CENTRA SAVA i bioskopske sale DK OBRENOVAC, DK KLADOVO, DK SOPOT, DK NOVI PAZAR i dr.

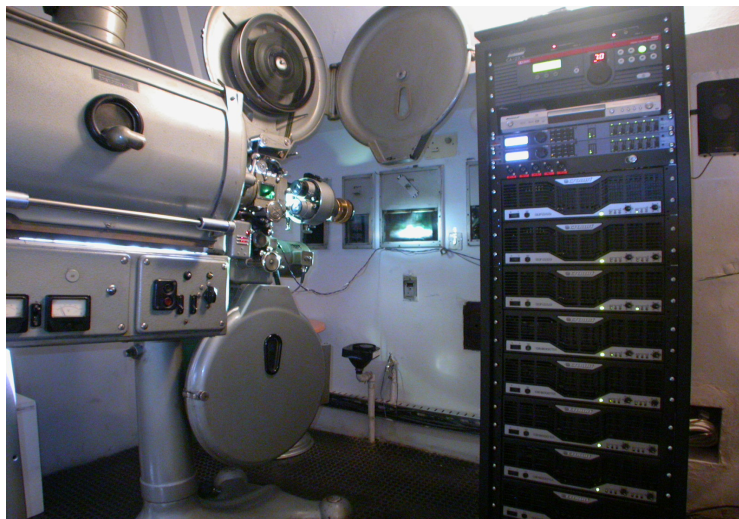

Slika 2 – Kino kabina bioskopa KCB

Imajući u vidu veliko iskustvo u realizaciji profesionalnih sistema za višekanalnu reprodukciju zvuka od 2009. godine smo se odlučili da za naše verne klijente zajedno sa STUDIO BUL-PRO pružamo i usluge realizacije *home theatre* sistema. U pitanju je kompletan inženjering sa isporukom vrhunske A/V opreme preko ovlašćenih distributera u Srbiji (SONY, McINTOSH, HARMAN KARDON, DENON, YAMAHA, JBL, TANNOY, GENELEC, DALI, MONITOR AUDIO, EUROSCREEN, CELEXON, CRESTRON i dr.).

KONSALTING U FAZI PROJEKTOVANJA PROSTORA ZA UGRADNJU *HOME THEATRE* SISTEMA

Potencijalni investitori mahom nisu upoznati sa neophodnoću odgovarajuće tehnološke organizacije i enterijerske obrade prostorija u kojima žele da ugrade vrhunske *home theatre* sisteme. Praktično, neophodno je da saradnju ostvarimo još u fazi projektovanja enterijera, kada je veoma bitan konsalting u vezi dizajna akustike prostorija predvidjnih za ugradnju *home theatre* sistema.



Slika 3 – Početak saradnje pre realizacije enterijera

U fazi akustičkog dizajna u saradnji sa projektantom enterijera vrši se definisanje rasporeda nameštaja i opreme A/V sistema, kao i izbor materijala za obradu poda, zidova i tavanice.

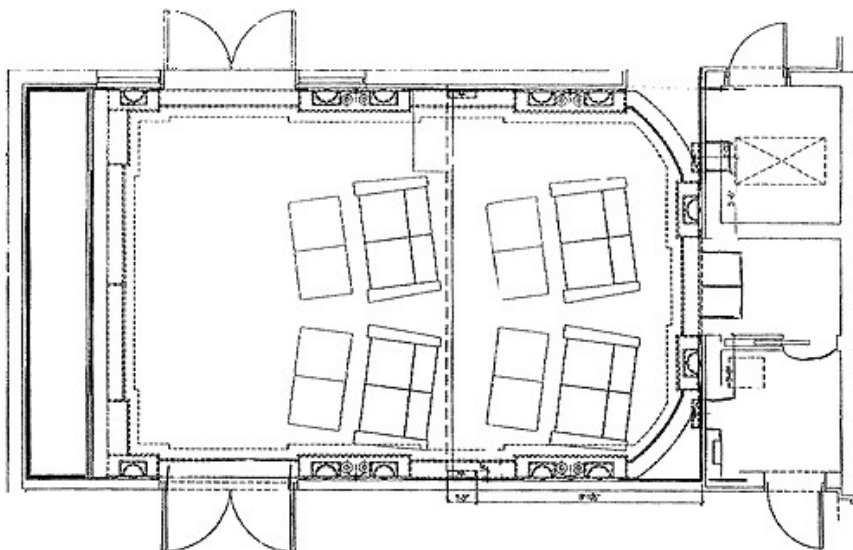

Slika 4 – Faza usaglašavanja sa projektantom enterijera

IZBOR OPREME SA ISPORUKOM I UGRADNJOM HOME THEATRE SISTEMA

Po izvršenim usaglašavanjima sa projektantom enterijera i usvojenim enterijerom *home theatre* prostorije sledi faza u kojoj se sa investitorom vrši izbor A/V opreme uz definisanje svih neophodnih instalacija za međusobno povezivanje jer se planirani kablovi polažu tokom realizacije enterijejskih radova (pre ugradnje opreme).

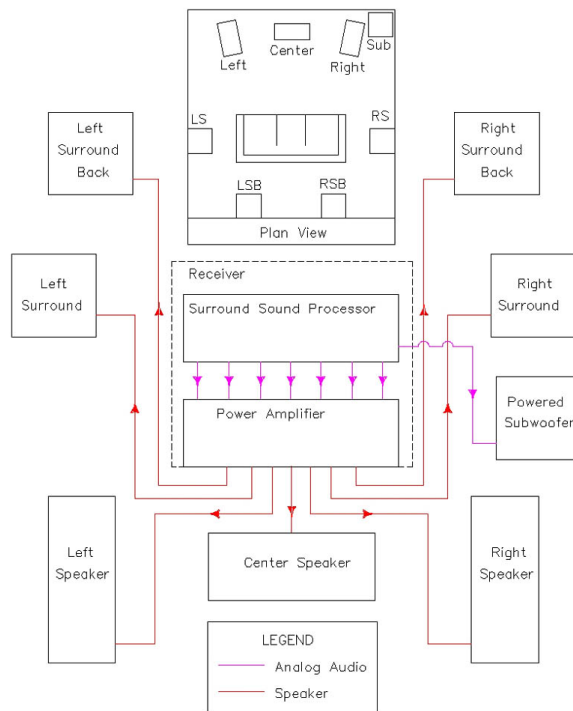

Slika 5 – Faza usaglašavanja sa investitorom

Na kraju sledi isporuka i montaža opreme na izvedenu instalaciju, pri čemu se prilikom puštanja sistema u rad vrše sva neophodna podešavanja i elektroakustička merenja koja treba da obezbede vrhunske performanse ugrađenog *home theatre* sistema.



Slika 6 – Finalna ugradnja opreme u realizovanom enterijeru

KONFIGURACIJE HOME THEATRE SISTEMA

Pre početka posla za potencijalnog investitora najvažniji deo međusobne saradnje je izbor i cena A/V opreme koja zavisi od prostora planiranog za kućni bioskop, tehničkih zahteva i planiranog budžeta. Imajući u vidu da se ne bavimo komercijalnim *home theatre* sistemima za koje nije potreban profesionalni konsalting i inženjering u okviru naše ponude imamo više standardnih konfiguracija za prostore od 20-50 m² sa okvirnom cenom od 12.000 – 50.000 EUR, pri čemu finalna cena zavisi od izbora displeja ili video projektor, A/V *receiver*-a i *screen* zvučnih sistema. Takođe, za prostore namenski projektovane za *home theatre* preko 60 m² u ponudi imamo *High-End* konfiguracije koje se mogu dopunjavati i korigovati prema konkretnim zahtevima potencijalnih investitora. Cena *High-End* konfiguracija je od 60.000 – 120.000 EUR, pri čemu finalna cena zavisi od dimenzija projekcionog ekrana i izbora video projektor, A/V procesora, pojačavača snage i *screen* zvučnih sistema.

U svim konfiguracijama *home theatre* sistema mogu se umesto standardnih predvideti ugradni zvučni sistemi radi uklapanja u enterijer, a moguće su i kombinacije opreme sa izborom različitih modela iz širokog asortimana proizvođača koji su u ponudi AVC-a. Takođe, na zahtev investitora mogu se ugraditi i odgovarajući sistemi za daljinsko upravljanje opremom firme CRESTRON, kao i media serveri sa upisivanjem većeg broja različitih sadržaja u 2K ili 4K formatu (prema izboru naručioca).



Slika 7 - Primer opremanja namenski projektovanog HOME THEATRE prostora

AVC-PRO & STUDIO BUL-PRO Home Theatre Team

www.avc-pro.com
goransakota@gmail.com
studiobulpro@gmail.com

REFERENCE 2009 – 2025



Home Theatre System 1



Home Theatre System 2



Home Theatre System 3



Home Theatre System 4



Home Theatre System 5

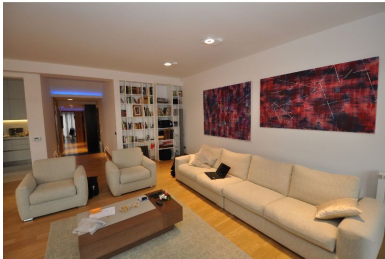

Home Theatre System 6

Photo: Z.Bulović